

ProHeat™ 35

Индукционная
система нагрева 

Передвижная индукционная система

Краткая спецификация

Область применения

Технологические трубопроводы
Рафинировочные заводы
Нефтехимическая промышленность
Энергетические трубопроводы
Сосуды высокого давления

Максимальная температура подогрева

315 °C

Источник питания

400–460 В, 3 фазы, 50/60 Гц
460–575 В, 3 фазы, 60 Гц

Необходимая сила тока при указанной мощности

400 В: 60 А
460 В: 50 А
575 В: 40 А

Требуемая энергия

Один передвижной индуктор:
20 кВт при 100% рабочем цикле
Два передвижных индуктора:
35 кВт при 100% рабочем цикле

Размеры источника питания

В: 699 мм
Ш: 552 мм
Д: 933 мм

Масса источника питания

Чистая: 103 кг С упаковкой: 120 кг



Новинка в области нагревательного оборудования — для подогрева движущихся частей до 315 °C.

ProHeat 35 передвижная индукционная система является простым и экономичным решением для подогрева, которое гарантирует быструю и последовательную подачу тепла цехам по производству труб, в которых свариваются трубные секции, предназначенные для рафинировочных заводов, нефтехимической промышленности, энергетической, отопительной, вентиляционной промышленности и промышленности по кондиционированию воздуха.

Оптимальная последовательность и качество

- Передвижная индукционная система устраняет несогласованность и проблемы качества, которые связаны с методами нагрева открытым пламенем
- Измерение температуры позволяет операторам установить и достичь необходимой температуры подогрева просто нажатием кнопки
- Система фиксации движения предотвращает возможность перегрева, контролируя энергоснабжение в соответствии со скоростью движения и выключая его, если часть не движется



Источник питания ProHeat 35 (907690), показан с индукционным охладителем большой мощности (301298) и дополнительным шасси (195436).

Специально создан для нагрева движущихся частей.



Передвижной индуктор, показан с дополнительным монтажным коленом (301119), системой фиксации движения (301183) и инфракрасным температурным датчиком (301149).

Повышенная безопасность

- Нет необходимости в открытом пламени; снижается угроза ожогов, дыма и взрывчатого газа
- Прямая передача тепла гарантирует, что в цехе будет прохладнее; так операторы устают меньше, создаются лучшие условия для работы

Максимальная продуктивность

- Быстро достигаемая необходимая температура увеличивает производительность одновременно снижая затраты на материал и работу
- Нагрев при движении трубных секций гарантирует бесперебойное производство
- Компактное и мобильное оборудование может быть сконфигурировано для труб разных размеров в любом месте цеха



ELGA AB

Järntrådsvägen 2
433 30 Partille
Sweden
Tel: +46 (0)31 726 46 00
Fax: +46 (0)31 726 47 00

ITW Welding - BV

Edisonstraat 10
P.O. Box 1551
NL-3261 LD Oud-Beijerland,
Netherlands
TEL: +31 (0) 186 641 444
FAX: +31 (0) 186 640 880

Международный главный офис Miller Electric Mfg. LLC

An Illinois Tool Works Company
1635 W. Spencer Street
Appleton, WI 54914 USA
TEL: +1 920 735 4554
FAX: +1 920 735 4125
MillerWelds.com

Передвижная индукционная система ProHeat™ 35

Источник питания ProHeat 35

907690 400–460 В, CE

907689 460–575 В

Индукционный источник питания ProHeat 35 оснащен интегрированным регулятором температуры, который с помощью удобного для пользования интерфейса позволяет программировать вручную или в соответствии с температурными данными. Достигнув коэффициента полезного действия более 90 проц., источник питания ProHeat 35 передает обрабатываемой детали больше энергии, поэтому затраты на эксплуатацию, по сравнению с другими методами нагревания, меньше. Один источник питания ProHeat 35 может снабжать энергией один или два передвижных индуктора. Во время работы с двумя индукторами рекомендуется внешний теплообменник охладителя (300993).

Примечание: сетевой кабель не входит в комплект.

Передвижной индуктор ProHeat

(показан с монтажным коленом)

301117 9,1 м кабель электропитания

301263 18,2 м кабель электропитания
Жидкостью охлаждаемая индукционная головка предназначена для использования вместе с ProHeat 35; удлинительный кабель термоэлемента и кабельная муфта прилагаются. Дополнительное монтажное колено позволяет передвижному индуктору двигаться сверху или сбоку трубы.



Шасси 195436

Шасси способствует мобильности системы. Четыре шарнирных колесика 127 мм с тормозом монтируются к источнику питания или низу охладителя.

Соединительная коробка датчика инфракрасного излучения 301182

Необходима для подключения датчика инфракрасного излучения к ProHeat 35. Соединительная коробка позволяет подключить к одному оборудованию два датчика инфракрасного излучения. Прилагается регулятор воздуха и фильтры.



Индукционный охладитель высокой мощности

301298 (охлаждающая жидкость продается отдельно)

Индукционный охладитель высокой мощности оснащен эффективным пластинчатым-трубчатый теплообменником, 9,4-литровым коррозиестойким полиэтиленовым бачком, высоконапорным насосом и вентилятором, которые гарантируют высокую мощность охлаждения. С одной системой используя два передвижных индуктора, рекомендуется добавить внешний теплообменник охладителя (см. р. аксессуаров).

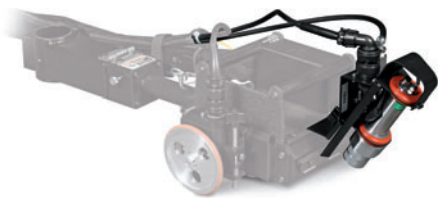

Инфракрасный температурный датчик 301149

Избавляет от необходимости постоянно наблюдать за температурой. Инфракрасный температурный датчик может фиксировать температуру движущейся части. Установите желаемую температуру подогрева, и система быстро нагреется до этой температуры и будет ее поддерживать. Датчик может фиксировать температуру от 100 до 400 °С. Необходима соединительная коробка датчика инфракрасного излучения 301182.



Система фиксации движения 301183

Избежите перегрева — нагрев автоматически корректируется в соответствии со скоростью движения, а когда движение совсем не фиксируется, эта функция отключает питание, чтобы не было испорчено обрабатываемое изделие и передвижной индуктор. Систему фиксации движения также можно использовать для установления разного нагрева в соответствии со скоростью движения обрабатываемого изделия. Все кабели и монтажное оборудование прилагается.

Дополнительные аксессуары



Внешний теплообменник охладителя 300993

Увеличивает охлаждающую мощность индукционного охладителя высокой мощности. Рекомендуется в тех случаях, когда к одному источнику питания ProHeat 35 подключается два передвижных индуктора.



Пульт контакторного управления 043932

Процесс подогрева запускается и останавливается дистанционно этим клавишным переключателем. Прилагается кабель 7,6 м.



RHC-14 пульт дистанционного управления для ручного режима

242211020 6 м
242211100 30,5 м

Дистанционно регулирует отводимое тепло системы, когда система работает в ручном режиме, а также останавливает и запускает процесс подогрева.



RMS-14 быстродействующий выключатель 187208

Быстродействующий контактный выключатель для контакторного управления. Резиной покрытый выключатель идеально подходит для частого использования. Прилагается кабель 8 м.

Спецификации (могут быть изменены без предупреждения.)

Источник питания ProHeat 35

Источник питания	Диапазон температур окружающей среды		Требуемая энергия	IP класс	Необходимая сила тока при указанной мощности	KVA/KW при указанной мощности	Размеры	Масса
	Складирования	Работы						
400–460 В, 3 фазы, 50/60 Гц, CE	-40–55 °С	-15–55 °С	35 кВт при 100% рабочем цикле	IP23	60 А, 400 В	39/37	В: 699 мм Ш: 552 мм Д: 933 мм	Чистая: 103 кг С упаковкой: 120 кг
460–575 В, 3 фазы, 60 Гц					50 А, 460 В 40 А, 575 В			

Сертифицировано Канадской ассоциацией стандартов согласно стандартам Канады и США. Все модели CE соответствуют применяемым частям стандартов IEC 60974.

Передвижной индуктор ProHeat

Требуемая энергия	Диапазон температур окружающей среды		Максимальная температура подогрева детали	Необходимый охладитель	Размеры	Масса с упаковкой
	Складирования	Работы				
300 А при 100% рабочем цикле	-40–82 °С	0–60 °С	315 °С	Индукционный охладитель высокой мощности	В: 133 мм Ш: 168 мм Д: 203 мм	18,1 кг

Размеры передвижного индуктора

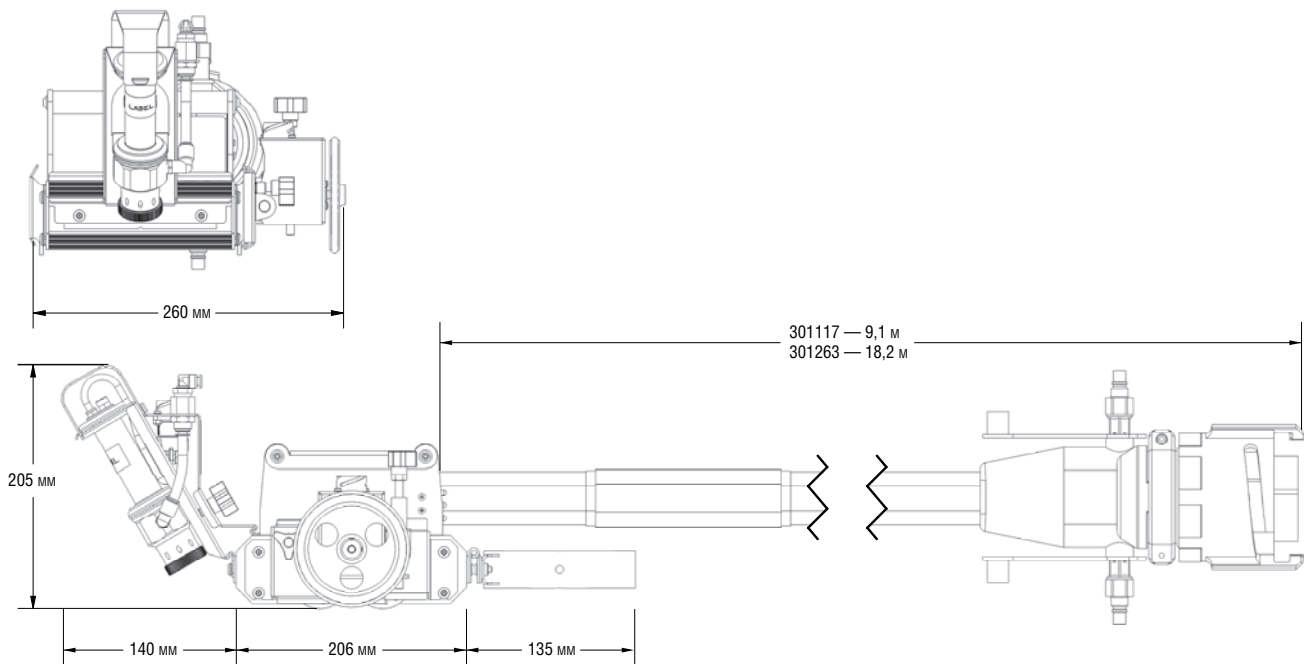

Информация о заказе

Оборудование и дополнительный товар	Товар №	Описание	Количество	Цена
ProHeat™ 35	907690	400-460 В, 3 фазы, 50/60 Гц, 35 кВт источник питания, CE		
	907689	460-575 В, 3 фазы, 60 Гц, 35 кВт источник питания		
Индукционный охладитель высокой мощности	301298	Только охладитель (<i>охлаждающая жидкость продается отдельно</i>)		
Внешний теплообменник охладителя	300993	Увеличивает охлаждающую способность охладителя; рекомендуется использовать, когда к одному источнику питания подключается два передвижных индуктора		
Промышленный охладитель	043810	Пластиковая бутылка 3,78 л (<i>заказывается по 4 шт.</i>)		
Шасси	195436	Крепится к источнику питания или низу охладителя		
Передвижной индуктор ProHeat™	301117	Жидкостью охлаждаемая индукционная головка с 9,1 м кабелем.		
	301263	Удлинительный кабель термоэлемента и кабельная муфта прилагаются Жидкостью охлаждаемая индукционная головка с 18,2 м кабелем. Удлинительный кабель термоэлемента и кабельная муфта прилагаются		
Инфракрасный температурный датчик	301149	Крепится к передвижному индуктору. Измеряет температуру движущихся частей от 100 до 400 °С. Необходима соединительная коробка датчика инфракрасного излучения 301182		
Соединительная коробка датчика инфракрасного излучения	301182	Крепится к источнику питания. Позволяет подключить два инфракрасных температурных датчика		
Система фиксации движения	301183	Крепится к передвижному индуктору. Кабели и крепежные приспособления прилагаются		
Монтажное колено	301119	Крепится к передвижному индуктору; предназначено для крепления на трубной стойке		
Пульт контакторного управления	043932	Дистанционный пульт запуска / выключения источника питания с 7,6 м кабелем		
RHC-14 пульт дистанционного управления для ручного режима	242211020	Дистанционный выключатель для регулировки тепла и включения/выключения источника питания с 6 м кабелем		
	242211100	Дистанционный выключатель для регулировки тепла и включения/выключения источника питания с 30,5 м кабелем		
RMS-14 быстродействующий выключатель	182208	Моментальный контакторный выключатель для частого использования с 8 м кабелем		

Дата:

Общая предложенная цена:

Распространяет:

